



Aluminium snelbouw portaalkranen

Deze mobiele portaalkranen met een zeer laag eigen gewicht zijn in hoogte en breedte verstelbaar. Door montage van een (optionele) zwenkwielset is de portaalkraan in onbelaste toestand verrijdbaar.

- Bij een belasting worden de geveerde wielen ingedrukt en staat de kraan op de zijbokken
- Op één zijde is een geïntegreerde horizontaal-versteller gemonteerd, zodat de draagvoet over de bovenbalk kan worden veresteld.

Dit is bij het op moeilijke ondergrond of positie plaatsen van de kraan een groot voordeel.

- Montage en demontage is snel en eenvoudig
- Geleverd inclusief loopkat, exclusief takel

Mini

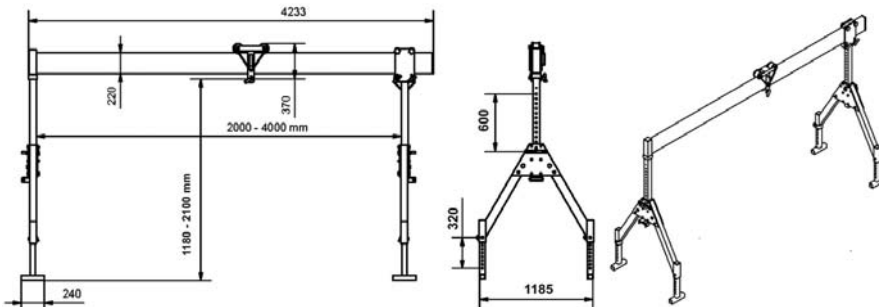

Artikelcode	Werklast (t)	Overspanning (m)	Voetbreedte (m)	Inhanghoogte (m)
FE-1110-2	1,5	2	1,19	1,18 - 2,1
FE-1110-3	1,5	3	1,19	1,18 - 2,1
FE-1110-4	1,5	4	1,19	1,18 - 2,1
FE-1110-5	1,5	5	1,19	1,18 - 2,1

Standaard

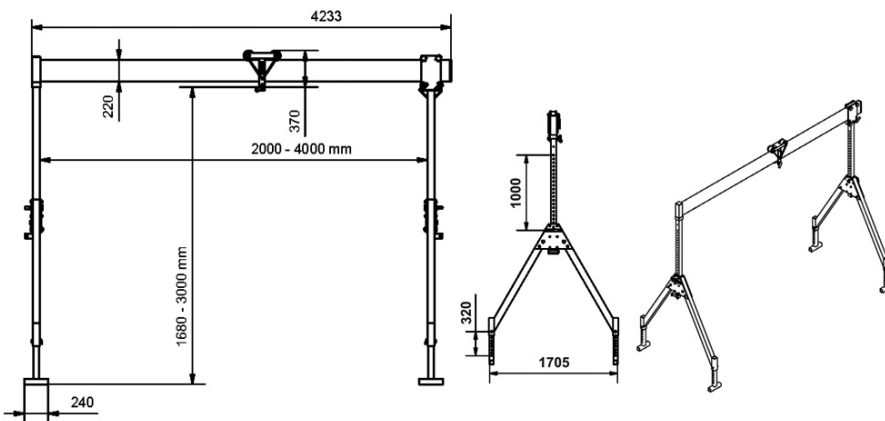

Artikelcode	Werklast (t)	Overspanning (m)	Voetbreedte (m)	Inhanghoogte (m)
FE-1120-2	1,5	2	1,71	1,68 - 3,0
FE-1120-3	1,5	3	1,71	1,68 - 3,0
FE-1120-4	1,5	4	1,71	1,68 - 3,0
FE-1120-5	1,5	5	1,71	1,68 - 3,0

Maxi

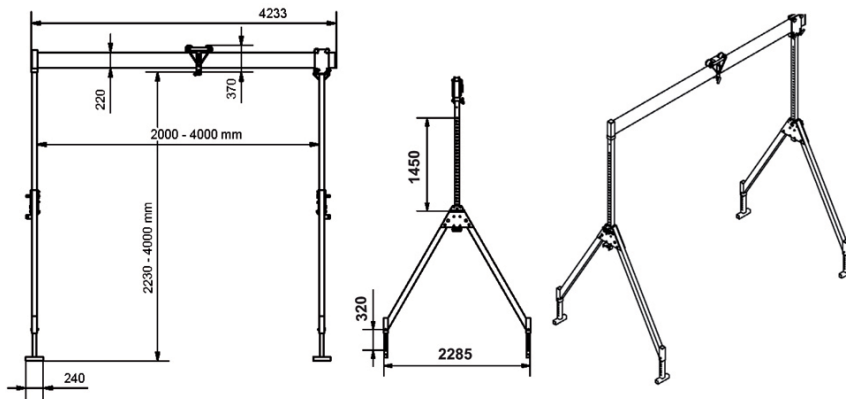

Artikelcode	Werklast (t)	Overspanning (m)	Voetbreedte (m)	Inhanghoogte (m)
FE-1130-2	1,5	2	2,29	2,23 - 4,0
FE-1130-3	1,5	3	2,29	2,23 - 4,0
FE-1130-4	1,5	4	2,29	2,23 - 4,0
FE-1130-5	1,5	5	2,29	2,23 - 4,0



Zwenkwielset

- Set van 4 geveerde en gelagerde zwenkwielen
- Geschikt om de kraan te verrijden, zonder last
- Geschikt voor het rijden op een vlakke ondergrond

Artikelcode

FE-WIEL

Aluminium snelbouw portaalkranen, verrijdbaar onder last

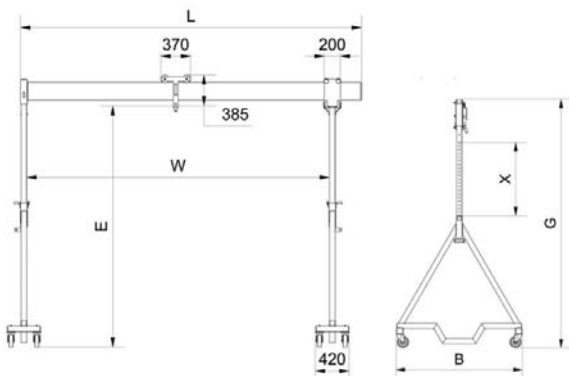

Mini

Artikelcode	Werklast (t)	Overspanning L (m)	Voetbreedte B (m)	Inhanghoogte E (mm)	G (m)	X (m)	Gewicht (kg)
FE-1210-2	1	2	1,25	1,5 - 2,0	2,4	0,5	120
FE-1210-3	1	3	1,25	1,5 - 2,0	2,4	0,5	120
FE-1210-4	1	4	1,25	1,5 - 2,0	2,4	0,5	120
FE-1210-5	1	5	1,25	1,5 - 2,0	2,4	0,5	120

Standaard

Artikelcode	Werklast (t)	Overspanning L (m)	Voetbreedte B (m)	Inhanghoogte E (mm)	G (m)	X (m)	Gewicht (kg)
FE-1220-2	1	2	1,7	2,0 - 3,0	3,4	1,0	150
FE-1220-3	1	3	1,7	2,0 - 3,0	3,4	1,0	150
FE-1220-4	1	4	1,7	2,0 - 3,0	3,4	1,0	150
FE-1220-5	1	5	1,7	2,0 - 3,0	3,4	1,0	150

Maxi

Artikelcode	Werklast (t)	Overspanning L (m)	Voetbreedte B (m)	Inhanghoogte E (mm)	G (m)	X (m)	Gewicht (kg)
FE-1230-2	1	2	2	2,25 - 3,5	3,9	1,25	170
FE-1230-3	1	3	2	2,25 - 3,5	3,9	1,25	170
FE-1230-4	1	4	2	2,25 - 3,5	3,9	1,25	170
FE-1230-5	1	5	2	2,25 - 3,5	3,9	1,25	170

Kolom- en wandzwenkkranen

- Hijsvermogen van 0,125t t/m 1t
- Uitlading van 2m tot 5m
- Draaibereik: kolomzwenkkraan max. 270 graden
- Draaibereik: wandzwenkkraan max. 180 graden
- Onderhoudsvrije lagering
- Afwerking: handontroest en voorzien van 1 x zinkfosfaatprimer
- Staalconstructie volgens DIN 15018 H2B2
- Leverbaar met loopkat, handtakel of elektrisch kettigtakel

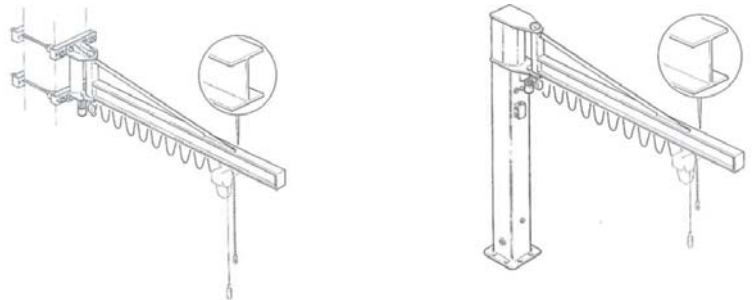

Traversen

- Leverbaar in twee uitvoeringen: 2 vaste haken of 2 verstelbare haken
- Werklast van 1t t/m 6,3t
- Lengte van 1m tot 6,3m
- Afwerking: handontroest en voorzien van 1 x zinkfosfaatprimer
- Staalconstructie volgens DIN 15018 H2B2

